

SCHERENHEBEBÜHNEN

SWSL0607HD
SWSL0807HD
SWSL1008HD
SWSL1212HD
SWSL1412HD



Sunmobil®
B A G G E R



Antriebstyp: Hydraulik
Arbeitshöhen: 6m/8m/10m/12m/14m

IN ZUSAMMENARBEIT MIT

SUNWARD

Größte Reichweite bei gewährleisteter Stabilität

SWSL-HD-Sortiment an Scherenhebebühnen von Sunward

Wir freuen uns, Ihnen unser Sortiment an Scherenhebebühnen mit Hydraulikantrieb und Arbeitshöhen von 6 m bis 14 m vorstellen zu dürfen. Diese modernen Scherenhebebühnen zeichnen sich durch ein hohes Leistungsvermögen, Bedienungskomfort und -sicherheit aus. Zudem sind sie fast wartungsfrei. Sie wissen ja, Sie müssen Ihrer Ausrüstung vollkommen vertrauen können. Sie benötigen die Stabilität einer sicheren und intelligenten Maschine, Kompaktheit und Manövrierbarkeit und sicher auch eine Maschine mit einem sorgfältig durchdachten Konzept, um den Markt mit langlebiger Betriebsdauer anzuführen. Genau das bietet Ihnen die SWSL-HD-Sortiment von Sunward. Als Produkte mit der Innovationskraft unseres Unternehmens, erreichen Sie mit unserem HD-Sortiment von Scherenhebebühnen die höchsten Arbeitshöhen, bei gewährleisteter Stabilität für bessere Leistung, optimale Effizienz und ideale Produktivität.

Kommen Sie bei uns vorbei und überzeugen Sie sich selbst!



Oliver Möller
Inhaber Sun Mobil Bagger

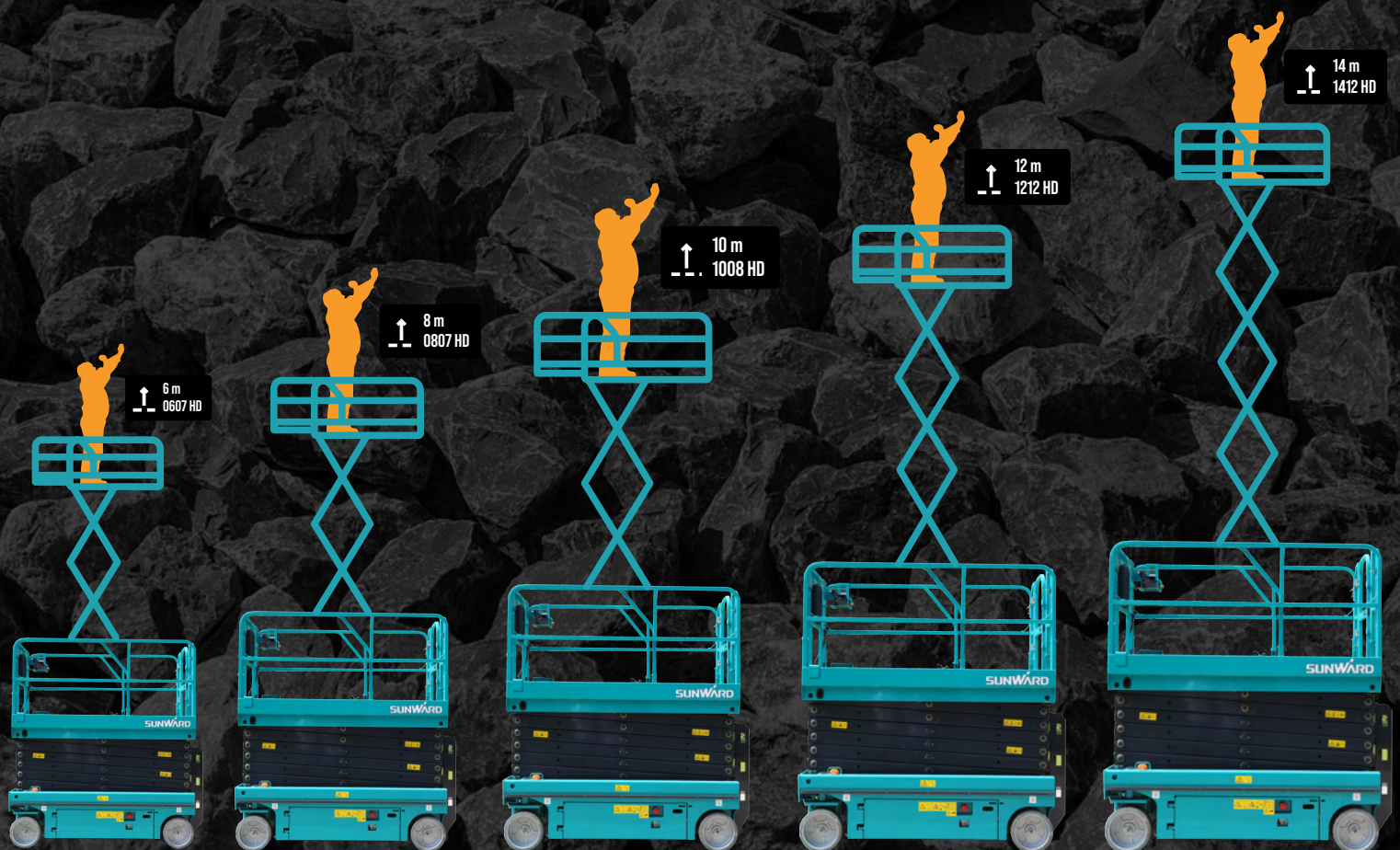

Unsere Funktionen sind selbstverständlich im gesamten Sortiment

Größte Reichweite bei gewährleisteter Stabilität für IDEALE PRODUKTIVITÄT

Zu den ersten Vorteilen von Scherenhebebühnen gegenüber konventionellen Lösungen zählen Sicherheit und Geschwindigkeit. Zudem gehen wir bei Sunward keinerlei Kompromisse bei der Zuverlässigkeit ein – ein Plus an Sicherheit und Zufriedenheit. Unsere Produkte werden stabil, sicher und zuverlässig hergestellt - angefangen bei der Konzeption unseres SWSL-HD-Sortiments von Scherenhebebühnen, bis hin zur Quelle der einzelnen Bauteile. Das ist insbesondere für den großen Mietmarkt von Bedeutung, wo die Maschinen von den heutigen unterschiedlichsten Kunden bedient werden. Durch die vier speziell angepassten, nicht abfärbenden Räder sind die Scherenhebebühnen von Sunward ganz besonders sicher und standfest und eignen sich für fertiggestellte Gebäude ebenso wie für Außenbereiche. Mit Geräten von Sunward können Sie die Hebebühnen auch bei vollständig ausgefahrener Arbeitsbühne bewegen. Anders ausgedrückt, fahren Sie einfach in die entsprechende Position und Sie können binnen weniger Sekunden mit der Arbeit beginnen. Mit Sunward geht's ganz einfach.



Wichtige Beispiele:

- Durchführung von Instandhaltungsmaßnahmen
 - Leuchtmittelaustausch
 - Anbringen von Kassenbeschilderung
 - Zugang zu Hochregalen
 - Arbeit in Lagerräumen bzw. Lagerhäusern
 - Reparatur von Rolltoren
 - Wartung und Reinigung von Dachrinnen
 - Fensterreinigung
 - Dachprüfungen
 - Beschneiden von Bäumen und Sträuchern
- und Vieles mehr...

Für all diese Anwendungen müssen Sie von einer Stelle zu einer anderen fahren und von drinnen nach draußen, oder umgekehrt. Hier kommt die **Kompaktheit und Manövrierbarkeit** Ihrer Sunward-Scherenhebebühne zum Einsatz. Sunward gehört zu den kompaktesten in der Kategorie 8 m, 12 m und 14 m (so beträgt die Gesamtbreite des Geräts in der 8-m-Kategorie nur 76 cm). Sunward ist auch hinsichtlich des Maschinen-Wenderadius führend. Auf dem Markt beträgt der durchschnittliche Wenderadius etwa 2,38 m für die 12-m-Kategorie und etwa 2,41 m in der 14-m-Kategorie. Der Wenderadius von SWSL 1212 HD und 1412 HD von Sunward beträgt nur 2,2 m. **Bei Sunward erreichen Sie Ihren Arbeitsbereich also schnell und ganz präzise – ohne wertvolle Zeit mit Manövrieren und Anpassen der Maschinenposition zu verlieren.**



Langlebigkeit für mehr Leistung

Unsere Scherenhebebühnen sind sorgfältig konzipiert und sämtliche Hauptbestandteile werden von weltweit führenden Zulieferern ausgewählt. So haben wir uns beispielsweise für die zuverlässige Trojan-Batterie entschieden, die jahrelange Spitzenleistung bietet. So arbeiten die elektrischen HD-Scherenhebebühnen von Sunward mit einem hydraulischen Fahrmotor und nutzen die beste Elektrobatterie auf dem Markt, um die Leistung für alle erforderlichen Betriebsabläufe weiterleiten zu können. Die Scheren selbst sind robust und fast wartungsfrei und wurden entwickelt, um stets Höchstleistungen zu liefern.

Detailreiche Funktionen machen einen großen Unterschied



- 1 Konzipiert für hohe Belastbarkeit**
Eine Spezialbiegemaschine von Sunward stellt die Sicherheitsgeländer mit der längsten Lebensdauer und dem größtmöglichen Schutz her, die auf dem Markt verfügbar sind.

1

- 2 Arbeitsbühnensteuerung**
entweder von der Arbeitsbühne selbst oder von der Basis der Maschine aus – gestaltet das Verschieben, Hochfahren, Drehen und Absenken einfach und praktisch.



2



- 3 Batterieversorgung**
Qualitativ hochwertige, langlebige Batterien sorgen für lange Betriebsdauer, bevor ein Aufladen erforderlich ist. Außerdem sind sie absolut emissionsfrei und bieten geräuscharmen Betrieb in empfindlichen Umgebungen.

3



- 4 Automatischer Schlaglochschutz**
bietet vollständige Stabilität während des Hochfahrens. Die seitliche Platte des Schlaglochschatzes öffnet sich automatisch, um weniger Bodenfreiheit und größere Stabilität zu gewährleisten.

4

5



- 5 Einfache Diagnose**
Für eine einfachere Wartung wird der Code „to be serviced“ („muss gewartet werden“) automatisch angezeigt. Und mit dem USB-Anschluss kann auch ein Smartphone für die Diagnose verwendet werden.

6





7

Hydrauliksystem

Der Hydrauliköltank und die Antriebsmodulfächer sind schwenkbar und bieten einfachen Zugang zu den Komponenten für eine problemlose Wartung. Ohne gestapelte Bauteile ist eine Wartung einfach wie nie – und verringern die Betriebskosten.



7

6

Integriertes Ladegerät

Das integrierte Ladegerät verhindert Spannungsspitzen und bietet so einen höheren Schutz. Mit der Speicher-Memory-Funktion können Sie den Ladestatus in Echtzeit abzufragen.



Direkter Support innerhalb Europas

Maschinen & Teile – ohne Weiteres verfügbar

Von seinem Hauptsitz in Tessengerlo aus stellt SUNWARD Europe eine schnelle Lieferung von Maschinen und Ersatzteilen in ganz Europa sicher. Maschinen und Teile von Sunward haben den Ruf außergewöhnlich gut verfügbar zu sein. Maschinen sind innerhalb weniger Wochen von lokalen Händlern lieferbar, und Betreiber von Sunward-Maschinen profitieren von einem schnellen und einfachen Zugang zu einem Großdistributionszentrum in Tessengerlo.

Wir garantieren für Ersatzteile eine Verfügbarkeitsquote von 95 %.



Technische Daten

SWSL

SPEZIFIKATIONEN

	0607HD	0807HD	1008HD	1212HD	1412HD
Antrieb:	Elektrisch	Elektrisch	Elektrisch	Elektrisch	Elektrisch
Antriebsart:	Elektrisch	Elektrisch	Elektrisch	Elektrisch	Elektrisch
Betriebsgewicht:	900kg	1530kg	2.100 kg	2940kg	3.000 kg
Bremsen:	Mehrscheibenbremse	Mehrscheibenbremse	Mehrscheibenbremse	Mehrscheibenbremse	Mehrscheibenbremse
Max. Arbeitshöhe:	6,5 m	8 m	10 m	12 m	14 m
Max. Plattformhöhe:	4,5 m	6m	8 m	10 m	12 m

ABMESSUNGEN

Bodenfreiheit - Plattform angehoben/abgesenkt:	60 / 17 mm	83 / 20 mm	110 / 20 mm	110 / 20mm	110 / 20mm
Maschinenhöhe - abgesenkt, Schienen hochgeklappt / Schienen eingeklappt:	2,06 / 1,7 m	2,17 / 1,7m	2,36 / 1,86m	2,49 / 1,95 m	2,63 / 2,09 m
Plattformhöhe - abgesenkt:	0,95 m	1,05 m	1,25 m	1,36 m	1,49 m
Gesamtlänge:	1,44 m	1,86 m	2,46 m	2,47 m	2,47 m
Gesamtbreite:	0,76 m	0,76 m	0,83m	1,17 m	1,17 m
Länge Plattform:	1,29 m	1,7m	2,27 m	2,27 m	2,27 m
Breite Plattform:	0,7 m	0,74 m	0,81 m	1,15 m	1,15 m
Länge Plattformverlängerung:	1,29 m	0,9m	0,9 m	0,9 m	0,9 m

PERFORMANCE

Fahrgeschwindigkeit - Plattform angehoben / abgesenkt:	0,8 / 3,6 km/h	0,8 / 4,5 km/h	0,8 / 4,5 km/h	0,8 / 4 km/h	0,8 / 4 km/h
Max. Steigung Fahren:	30%	25%	25%	25%	25%
Tragfähigkeit Plattform:	240 kg	230 kg	230 kg	320 kg	320 kg
Kapazität Verlängerung:	200 kg	113 kg	113 kg	113 kg	113 kg
Max. Arbeitswinkel:	1,5° / 3°	1,5° / 3°	1,5° / 3°	1,5° / 3°	1,5° / 3°
Wenderadius - innen/außen:	0,4 / 1,6 m	0 / 1,67 m	0 / 2,1 m	0 / 2,2 m	0 / 2,2 m

Mehr dazu auf
unseren Videos:



Standardfunktionen

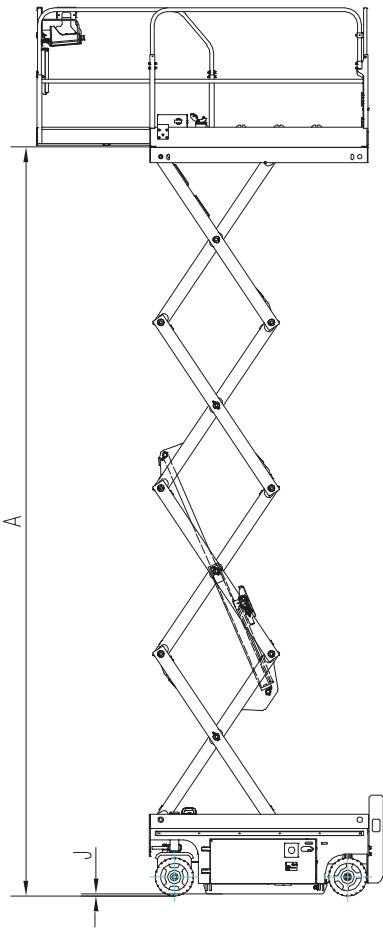

	SWSL 0807 HD	SWSL 1212 HD	SWSL 1412 HD
Proportionalsteuerung	•	•	•
Vollgummiräder	•	•	•
Hupe	•	•	•
Grubenschutz	•	•	•
Neigungssensor mit Alarm	•	•	•
Arbeitsbühnenverlängerung	•	•	•
Betriebsstundenzähler	•	•	•
Rundum-Kennleuchte	•	•	•
Not-Absenksystem	•	•	•
Ladungsschutzsystem	•	•	•
Arbeitsbühne mit klappbarem Sicherheitsgeländer	•	•	•
Standard-Transport-Gabelstapleröffnung	•	•	•
Aktionssignalton	•	•	•
Not-Aus-Taste	•	•	•
Fehlerdiagnosesystem	•	•	•
Selbstschließendes Tor auf Arbeitsbühne	•	•	•
Sicherheitswartung-Stativstab	•	•	•
Doppel-Vorderradantrieb	•	•	•
Automatisches Bremssystem	•	•	•
Überlastsicherung	•	•	•

Optionale Funktionen

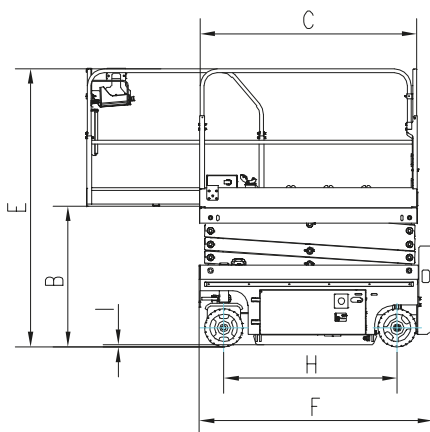

	SWSL 0807 HD	SWSL 1212 HD	SWSL 1412 HD
Druckluftleitung zur Arbeitsbühne	•	•	•
Wartungsfreie Batterie	•	•	•
Wechselstrom für Arbeitsbühne	•	•	•
Lithiumbatterie- und Managementsystem	•	•	•
GPS-Trackingsystem	•	•	•
Intelligentes Verbindungssystem	•	•	•
Arbeitsbühnen-Arbeitsbeleuchtung	•	•	•

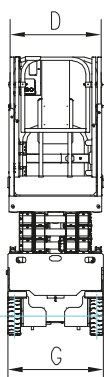



Preise:

SWSL0607HD

(netto, zzgl. 19% MwSt, zzgl. € 997,00 Fracht ab Markt Indersdorf)

€ 8.750,00

SWSL0807HD

(netto, zzgl. 19% MwSt, zzgl. € 997,00 Fracht ab Markt Indersdorf)

€ 11.000,00

SWSL1008HD

(netto, zzgl. 19% MwSt, zzgl. € 997,00 Fracht ab Markt Indersdorf)

€ 13.375,00

SWSL1212HD

(netto, zzgl. 19% MwSt, zzgl. € 997,00 Fracht ab Markt Indersdorf)

€ 14.625,00

SWSL1412HD

(netto, zzgl. 19% MwSt, zzgl. € 997,00 Fracht ab Markt Indersdorf)

€ 16.750,00



Sunmobil®
B A G G E R

Unser Spezialisten-Team

Bei uns hast Du nur mit leidenschaftlichen Profis zu tun! Und die haben nur ein Ziel – Dich mit einem Lächeln vom Hof fahren zu sehen. **Wir nehmen uns Zeit für Dich.**



Dennis Möller
Verkauf | Beratung

Telefon +49 8136 931 33 34
Mobil +49 (0)176 8161 3892
Mail d.moeller@sunmobilcars.de



Markus Heimann
Verkauf | Beratung

Telefon +49 8136 931 33 49
Mobil +49 (0)152 0907 4601
Mail m.heimann@sunmobilcars.de



Wo wir schon dabei sind:
Werfen Sie auch gleich
noch einen Blick in
unseren Online-Shop!

Wir bedanken uns bei unseren Partnern:

SUNWÄRD
rädlinger

CONSORS FINANZ
BNP PARIBAS

EDIA
DER EXPERTE IN
ABBRUCH
UND ERDBAU

Sun Mobil Bagger? Hier!

Im Städtedreieck München - Augsburg - Ingolstadt befinden sich die Geschäftsräume von **Sun Mobil Bagger**. Neben einem weitläufigen Freigelände, auf dem wir unsere Bagger und Maschinen präsentieren, finden Sie unseren Showroom, unsere vollausgestattete, weiträumige Werkstatt und bei entsprechender Anmeldung können Sie bei uns sogar Hand anlegen und Probegabern! **Worauf warten Sie?**

BEI UNS DÜRFEN SIE SCHAUEN UND ANFASSEN!



SUN MOBIL BAGGER
Lorenz-Braren-Strasse 12
85229 Markt Indersdorf
Telefon +49 8136 93133-30
Telefax +49 8136 93133-39
www.sunmobilbagger.de

Ingolstadt

